

业界标准

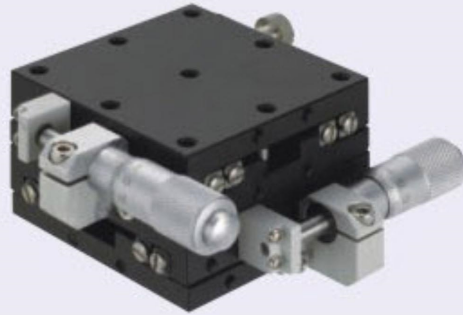

保用三年

XYCRG40-13

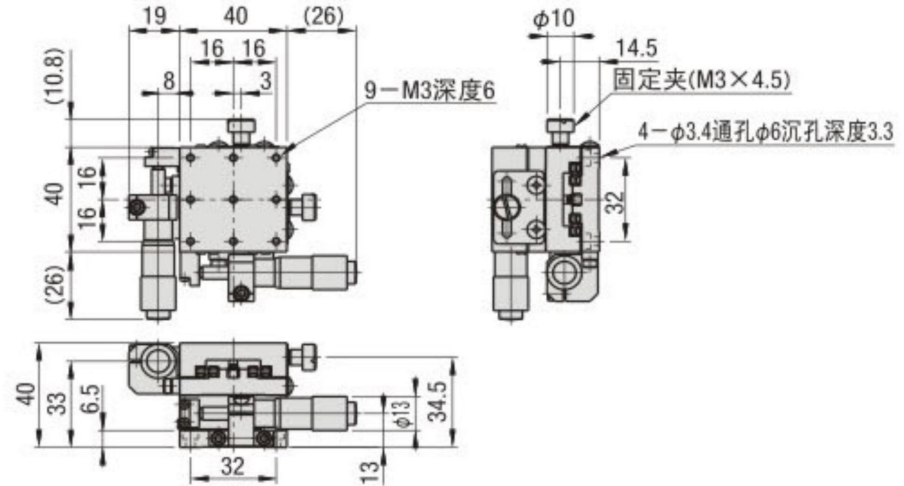

XYCRG60-13

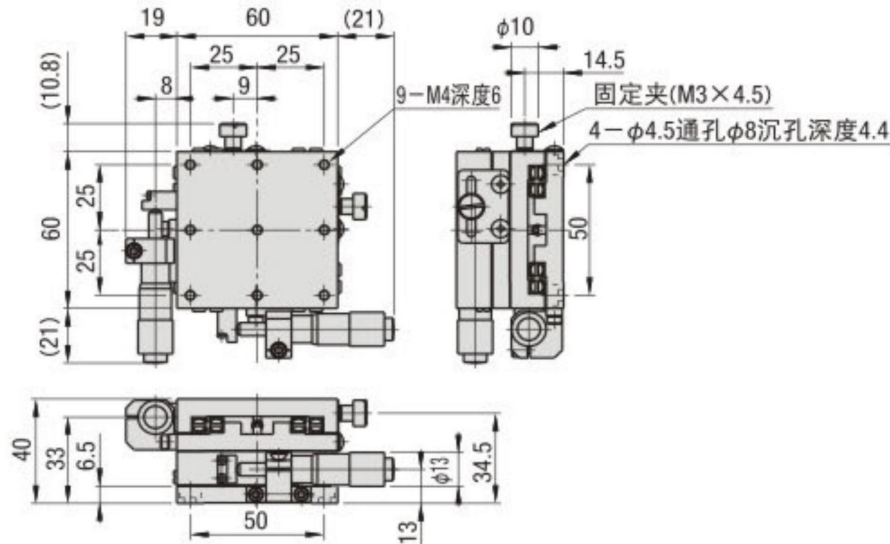

XYCRG80-13

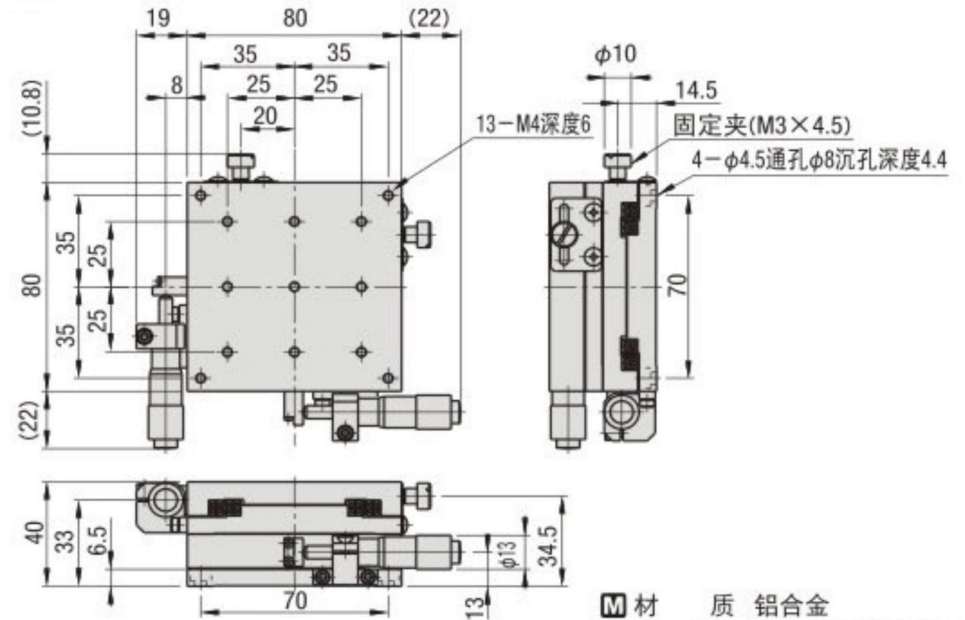

M 材 质 铝合金

S 表面处理 黑色阳极氧化处理

型式 Type	No.	滑台面 (mm)	移动量 (mm)	耐负载 (N)	移动精度		容许力矩负载 (N·m)			力矩刚性 ($^{\circ}$ /N·cm)			平行度 (μ m)	自重 (kg)
					直线度	平行度	上下摆动	左右摆动	侧向滚动	上下摆动	左右摆动	侧向滚动		
XYCRG	40	40×40	±6.5	17.6	5 μ m	20 μ m	2.0	2.2	2.0	0.66	0.84	0.66	60	0.28
	60	60×60		44.1			5.2	4.3	5.2	0.19	0.22	0.19		0.48
	80	80×80		93.1			17.3	15.1	17.3	0.09	0.10	0.09		0.77

千分尺旋钮最小读数: 10 μ m/刻度